



Презентация к уроку обучению грамоте в 1 классе «Знакомство со звуком и буквой П, п»

Автор:

Яндушева Елена Евгеньевна

ГБОУ Школа в Капотне

Прочитайте высказывание:



**Уметь разборчиво писать –
первое правило вежливости.**

Василий Осипович Ключевский

Как вы понимаете высказывание В.О. Ключевского?

Соедините буквы в порядке алфавита.

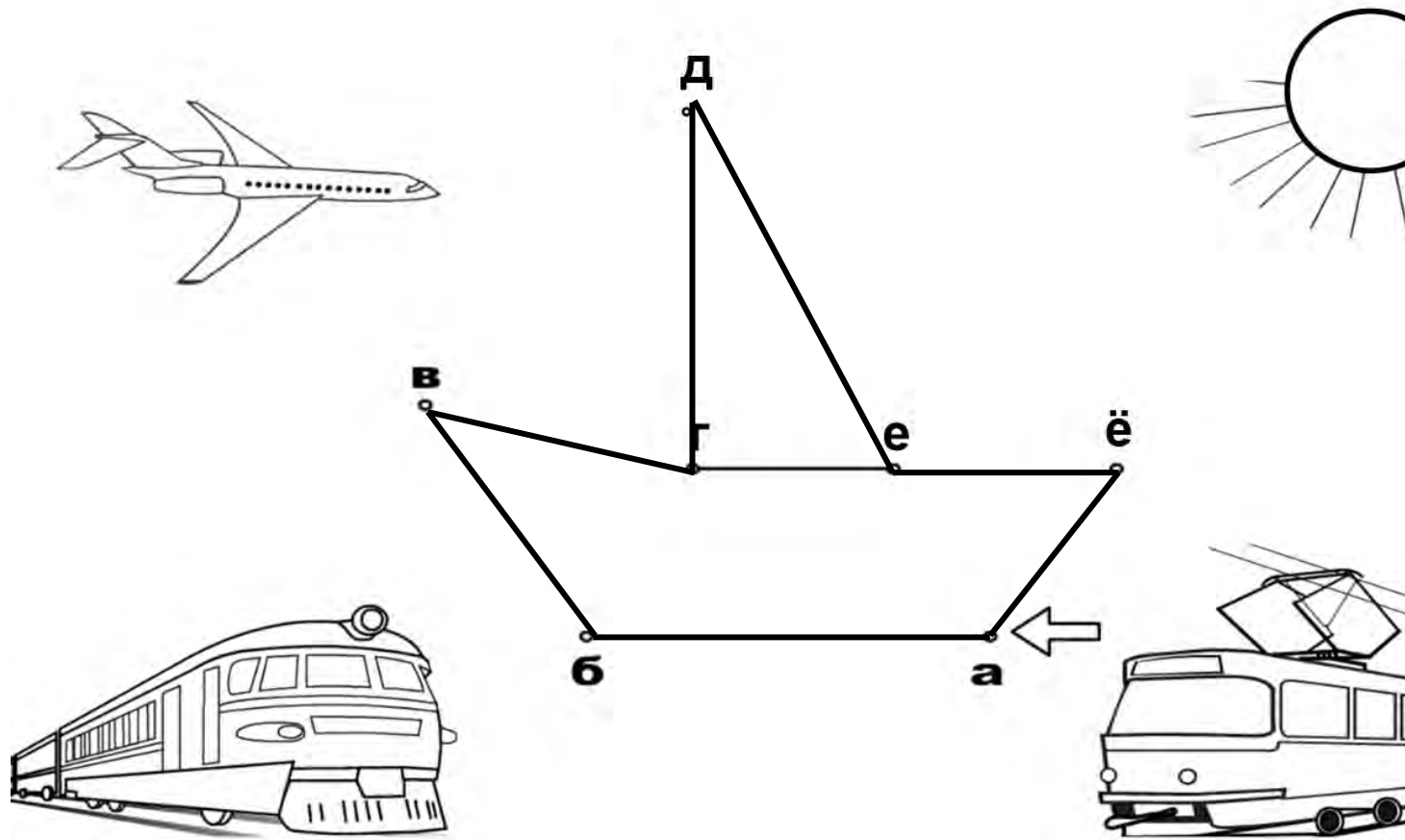

Назовите словом предмет, который у вас получился.

Как вы понимаете значение этого слова?

Какой первый звук в этом слове? Какой буквой на письме обозначается звук [п]?

Тема урока:



Сформулируйте учебные задачи урока.

1. Познакомиться ...
2. Научиться ...
3. Расширить ...

**Вспомните, где вы видели парусники?
Назовите парусник в Москве, который всегда стоит на одном месте.**



Пальчиковая гимнастика



Лодка



**Лодочка плывёт по речке,
Оставляя на воде колечки.**



Пароход



**Пароход плывёт по речке,
И пытит он, словно печка.**

Знакомство с буквой

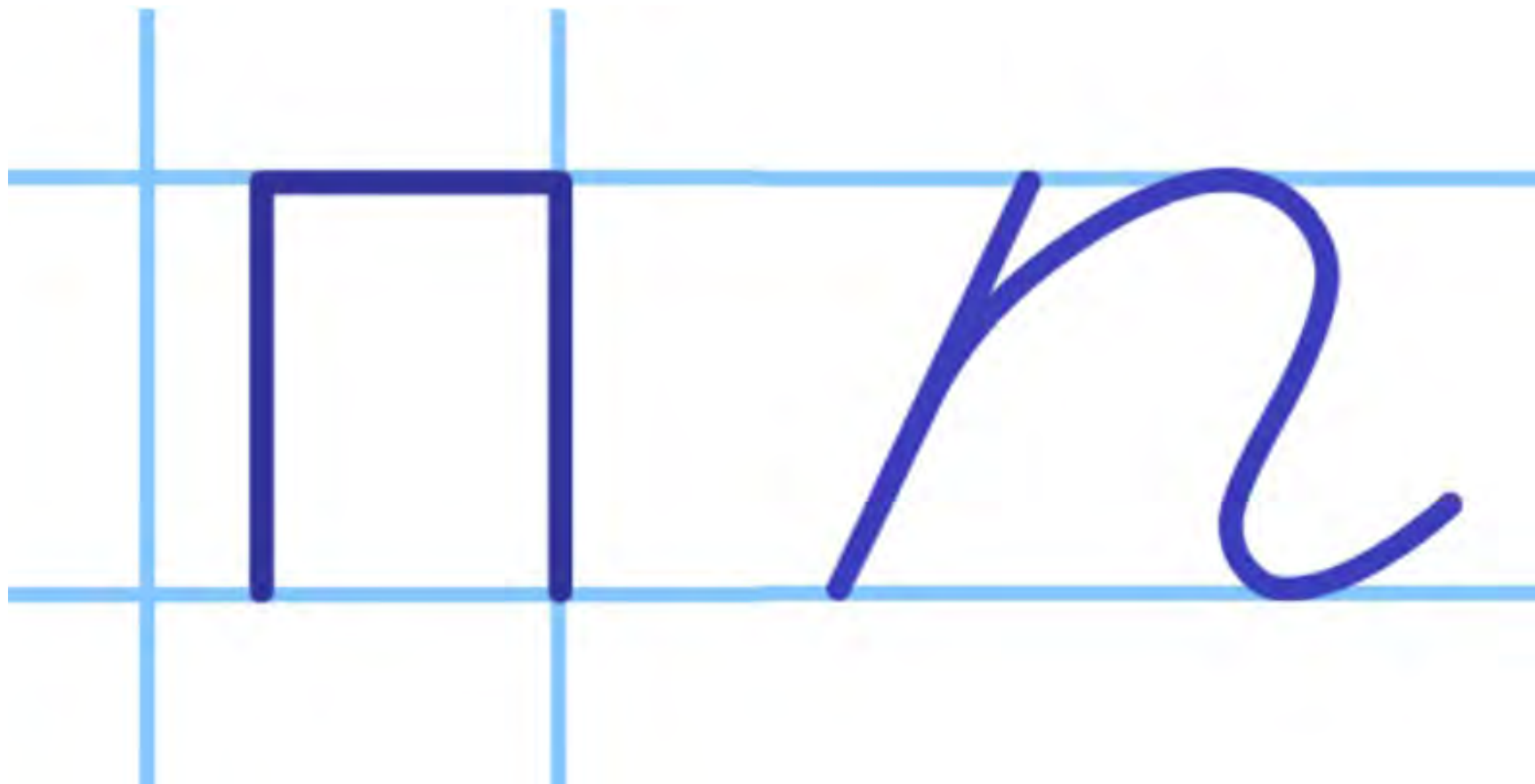

Чем похожи буквы?

Чем различаются?

Знакомство с буквой

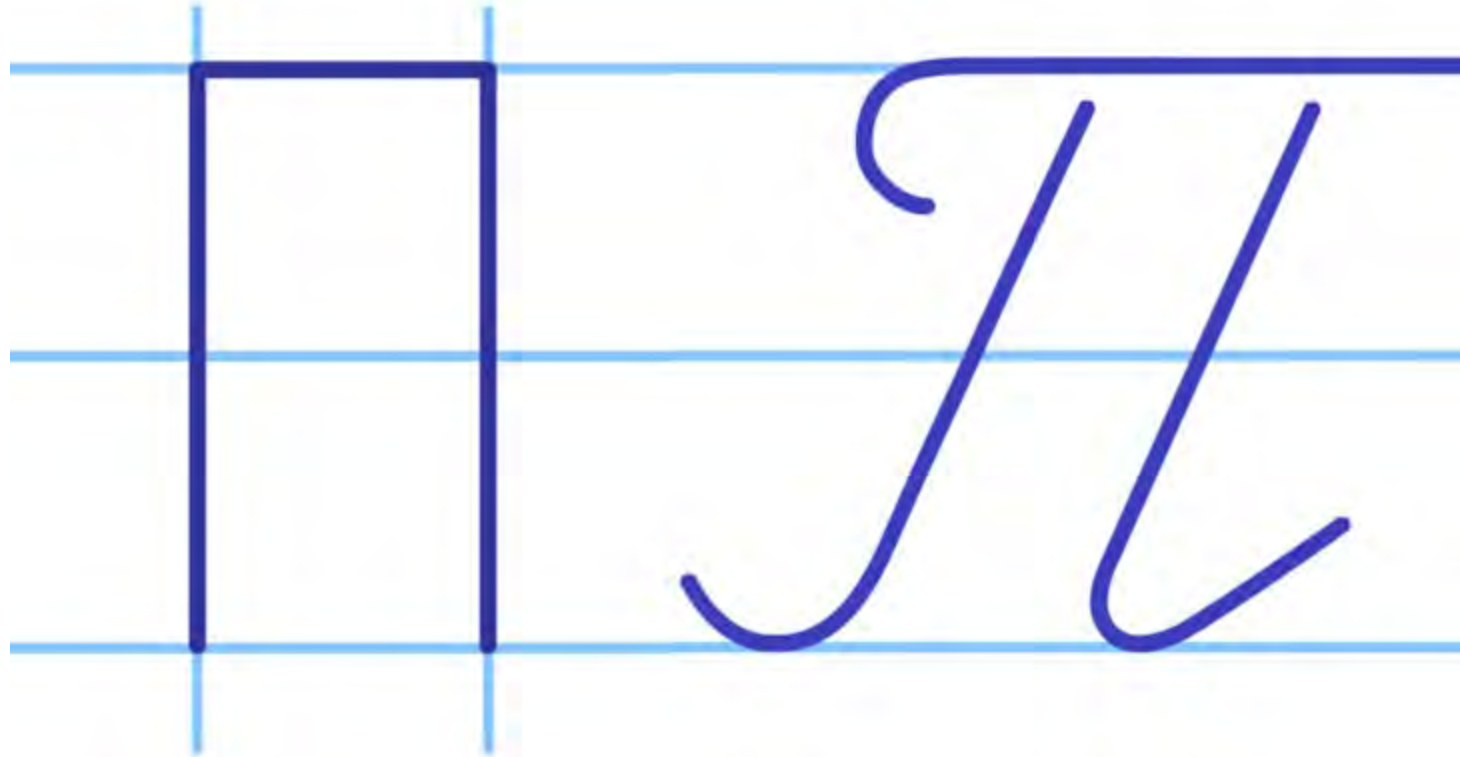

Сравните большую печатную и заглавную буквы "П".
Что общего? Чем они различаются?

Распредели на две группы. Сделай вывод.

Звук **П**

Звук **П**



ВЫВОД:



гласный
?
согласный

твёрдый
?
мягкий

звонкий
?
глухой



Рассмотрите картинки.



Назовите слово со звуком [п].

Назовите слово со звуком [п].

Прочитайте текст и выполните задания:

Кораблик.

Пошли гулять на речку Лягушонок, Цыплёнок, Мышонок, Муравей и Жучок.



- Давайте купаться! – сказал лягушонок и прыгнул в воду.

- Мы не умеем плавать, - сказали Цыплёнок, Мышонок, Муравей и Жучок.

Лягушонок стал смеяться над ними. Обиделись друзья. Решили построить кораблик. Цыплёнок принёс листочек. Мышонок – ореховую скорлупку. Муравей соломинку притащил. А Жучок - верёвочку. И пошла работа. Построили кораблик!

Сели на него и поплыли.

(По В. Сутееву)

В каком порядке надо расположить картинки, чтобы было понятно, как развиваются события в сказке?



1

2

3

Как ты думаешь, почему друзья обиделись на лягушонка?

Кораблик.

Пошли гулять на речку Лягушонок, Цыплёнок, Мышонок, Муравей и Жучок.



- Давайте купаться! – сказал лягушонок и прыгнул в воду.

- Мы не умеем плавать, - сказали Цыплёнок, Мышонок, Муравей и Жучок.

Лягушонок стал смеяться над ними. Обиделись друзья. Решили построить кораблик. Цыплёнок принёс листочек. Мышонок – ореховую скорлупку. Муравей соломинку притащил. А Жучок - верёвочку. И пошла работа. Построили кораблик!

Сели на него и поплыли.

(По В. Сутееву)

Какую учебную задачу мы поставили? Смогли ли мы её достичь?
Оцените свою работу на уроке.

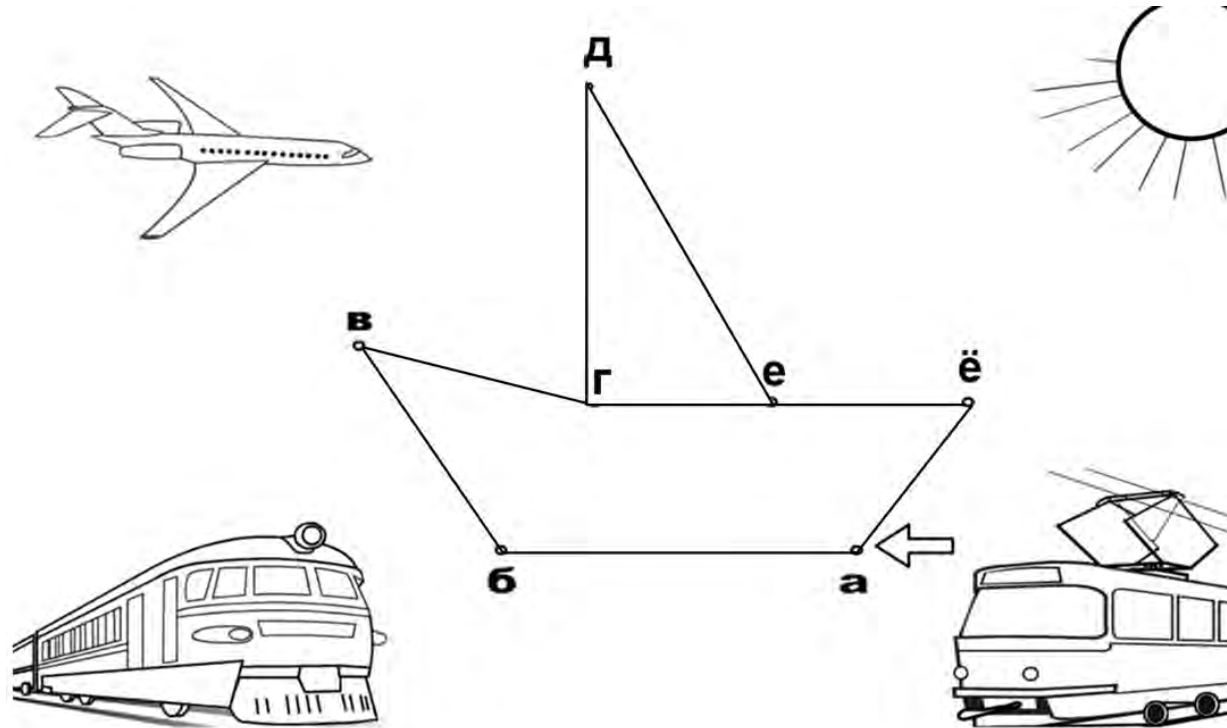

Если вы успешно справились со всеми заданиями, раскрасьте парус **зелёным цветом**.

Если было трудно, но вы смогли прийти к верному ответу, раскрасьте парус **жёлтым цветом**.

Если вам было трудно на уроке справляться с заданиями и требуется помощь учителя, раскрасьте парус **красным цветом**.